

MANIACCESS

150 AETJ L



Selbstfahrende Gelenkteleskop-Arbeitsbühne mit Bi-Energie-Antrieb



- Schützt die Umwelt
- Vielfältig einsetzbar:
 - Innen: Batterieantrieb
 - Außen : Dieselantrieb
- Ein besonders leiser Dieselmotor

150 AETJ L

 **Arbeitshöhe**15,40 m
Plattformhöhe.....13,40 m
Seitliche Reichweite7,80 m
Übergreifhöhe.....7,30 m

 **Korbdrehen**.....140°
Schwenkbereich der Bühne355°

 **Tragkraft**.....230 kg/2 Personen
Plattformabmessungen1,20 m x 0,92 m

 **1 Gesamtbreite**1,90 m
2 Gesamtlänge6,10 m
3 Gesamtlänge (Transportstellung).....4,53 m
4 Gesamthöhe2,10 m
Wendekreis
5 Innen1,97 m
6 Aussen.....4,27 m
7 Bodenfreiheit.....17,5 cm

 **Fahrgeschwindigkeit**6 km/h
Arbeitsfahrgeschwindigkeit0,6 km/h

 **Steigfähigkeit**.....25%
Max zulässige Schrägeigung....5° oder 9 %

 **Gesamtgewicht**6435 kg

 **Reifen**schaumgefüllt, 27x10-12"

 **Traktionsbatterie**.....2 x 24 V/300 Ah
Integriertes Ladegerät48 V/45 Ah

 **Motor**.....Lombardini FOCS 702, wassergekühlt
Leistung.....9.2 kW
Generator48 V/5.7 kW - 100 Amp/2500 rpm

Serienausstattung

- Schutzabdeckung für Bedienpult im Arbeitskorb
- Kranösen
- Betriebsstundenzähler
- 230 V-Anschluss vorbereitet
- Anzeige für Batterieladestatus
- Manuelle Notsteuerung
- Arbeitskorb mit Freisicht
- Integriertes Ladegerät
- CAN-Bus-Technologie
- Integrierte Diagnosehilfe

Sonderausstattung

- Druckluftanschluss vorbereitet
- Wasseranschluss vorbereitet
- 230 V-Anschluss mit FI-Schutzschalter
- Arbeitsscheinwerfer
- Warnblinklicht
- Warnton bei Fahrbewegung
- Warnton bei allen Bewegungen
- Aquamatik
- Bio Öl
- Sonderlackierung

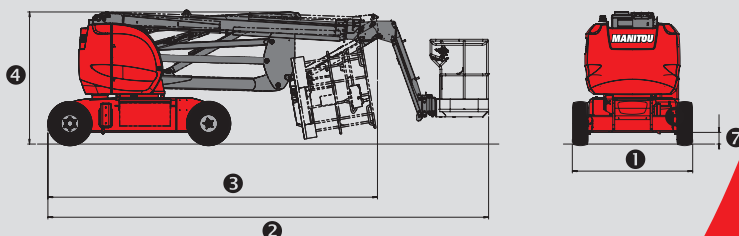
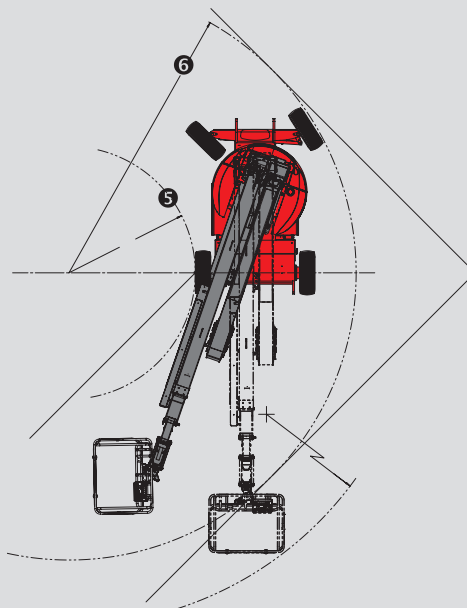
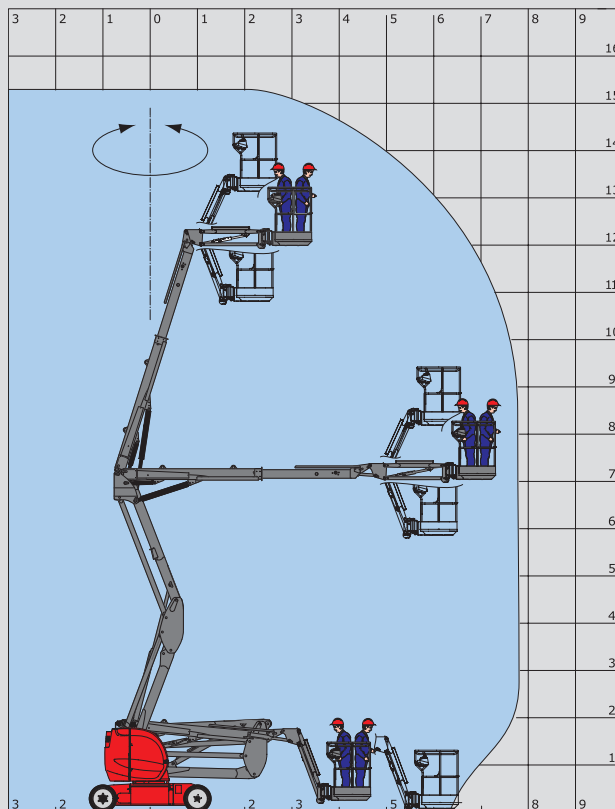

Die angegebenen Daten sind für den Hersteller nicht verpflichtend und können ohne vorherige Mitteilung geändert werden. Bei den in dieser Broschüre gezeigten Ausstattungen kann es sich um Serien- oder Sonderausstattungen handeln, die unter Umständen nicht für alle Versionen erhältlich sind. Weitere Einzelheiten erfragen Sie bitte bei Ihrem Manitou-Vertragshändler. Entspricht der Maschinen-Richtlinie (EN 280) und den Normen des Landes, in das die Maschine geliefert wird.

Deutschland und Österreich : MANITOU Deutschland GmbH

61239 OBER-MÖRLEN ☎ 49 6002 - 9199 - 0

Andere Länder : MANITOU B.E. S.A.

44158 ANCENIS CEDEX - FRANKREICH ☎ 33 2 40 09 10 11

www.manitou.com

700434DE-A - 12/08

