

MLT 625



Teleskoplader FÜR DIE LANDWIRTSCHAFT



 **MANITOU**

www.manitou.com

LEIDENSCHAFT FÜR LANDWIRTSCHAFT



Als Partner der Landwirtschaft seit mehr als 20 Jahren wissen wir, wie faszinierend und anspruchsvoll Ihre Arbeit, aber auch, wie einzigartig jeder landwirtschaftliche Betrieb ist. Tagtäglich stehen wir Ihnen mit Rat und Tat zur Seite und lassen Ihre Wünsche und Vorstellungen in die Entwicklung unserer Produkte einfließen, damit Sie in unserem Maschinenprogramm genau **DEN MANITOU** finden, den Sie brauchen.

Der MLT 625, ein geländegängiger Teleskoplader, hat unglaublich kompakte Abmessungen. Mit ihm können Sie alle auf einem **Hof anfallenden Arbeiten** erledigen: Ställe entmisten und einstreuen, Futter vorlegen, Erntearbeiten durchführen, Schüttgut umschlagen... Pferdezuchtbetriebe, Baumschulen, Geflügelhöfe und alle Betriebe mit engen Durchfahrten werden die Vorzüge dieser Maschine zu schätzen wissen.

Der MLT 625 ist mit Innovationen ausgestattet, die von unseren Ingenieuren und Designern entworfen wurden: JSM[®]*, neue Kabine, ECS^{**}... Fazit: Eine deutliche Steigerung Ihres **Komforts** und Ihrer **Produktivität**.

Wenn Sie sich für MANITOU entscheiden, können Sie auf einen Teleskoplader setzen, der dauerhaft zuverlässig arbeitet. Außerdem erhalten Sie umfassende Serviceleistungen von Ihrem Händler: Kundendienst, Wartungs- und Serviceverträge, Vor-Ort-Service, maßgeschneiderte Miet- und Finanzierungslösungen...

Sie fragen sich, warum das alles? Weil wir, so wie Sie, mit Leidenschaft ein **perfektes Arbeitsergebnis anstreben!**



* Joystick Switch and Move, ein Patent von MANITOU BF
** Easy Connect System : Dekompressionssystem für Anbaugeräte, serienmäßig in der Premium-Ausführung



Ein unentbehrlicher
Helfer auf dem Hof



LEISTUNGSSTEIGERUNG IN IHREM **BETRIEB**

1 m 81 x 2 m:

Kompakter geht's nicht! Damit fahren Sie durch engste Durchfahrten auf Ihrem Hof einfach hindurch.

18 Zoll:

Reifen mit Ackerstollenprofil für den Materialumschlag in der Landwirtschaft!

38 cm:

Mit dieser großen Bodenfreiheit kommen Sie in allen Situationen zurecht.



Kompakt?... Superkompakt!

Ein Teleskoplader mit diesen superkompakten Abmessungen kommt in die kleinste Ecke Ihres Hofes. Mit seiner Höhe unter 2 m und seiner Breite von 1,81 m fahren Sie mit dem MLT 625 durch engste Stalldurchfahrten und erreichen Stellen, wo andere Teleskoplader nicht hinkommen.



Vielseitig einsetzbar

Außer seiner großen Bodenfreiheit von 38 cm bietet der MLT 625 18-Zoll-Reifen mit Ackerstollenprofil. Das spezielle Profil dieses Reifens verleiht der Maschine eine ausgezeichnete Bodenhaftung auf allen Böden. Sie kommen damit überall gut zurecht und so wird die Vielseitigkeit ein wesentlicher Bestandteil Ihrer täglichen Arbeit.



FAHRKOMFORT

Eine geräumige und ergonomische Kabine

Kompakte Maschine, trotzdem geräumige Kabine: Ihr Fahrerplatz ist ein wirklich **ergonomisches Modell**.

Weil **Ruhe** ein wichtiger Wohlfühlfaktor ist, war uns eine gute Schalldämmung in der Kabine sehr wichtig (Geräuschpegel von nur 76 dB). Dieser niedrige Wert wird erreicht durch die Verkleidung des Dachs und der Seitenwände sowie der **Schalldämmung** des Motorraumes.

Das Armaturenbrett mit **Digitalanzeige** liefert Ihnen alle Informationen, die Sie während Ihres Arbeitstages benötigen: Betriebsstundenzähler, Fahrgeschwindigkeit, gewählte Fahrtrichtung, Anzeige der Achsausrichtung, Wartungserinnerung...

Designed für Ihren Komfort!



Intuitive Steuerung

Exklusive bei MANITOU, mit dem JSM® -Joystick haben Sie alles in einer Hand. Sie arbeiten ermüdungsfrei und können alle Hydraulikfunktionen mit einer Hand steuern:

- Heben oder Senken,
- Ein- oder Auskippen,
- Aus- oder Einfahren,
- Hydraulikfunktionen des Anbaugeräts,
- Gangschaltung langsam / schnell,
- Änderung der Fahrtrichtung.



Die andere Hand kann immer am Lenkrad verbleiben, damit Sie Ihren MLT stets voll unter Kontrolle haben.



Machen Sie es sich bequem!

Selbst die Standard-Ausstattung erfüllt bereits die Erwartungen vieler Kunden. Weil aber jeder Kunde einzigartig ist, bieten wir Ihnen zwei Ausstattungsvarianten:

 CLASSIC  PREMIUM

		
Gabelträger + Gabelzinken	●	●
Automatischer Wendelüfter	●	●
Automatische Betriebsbremse	●	●
Rückspiegel	●	●
Klimaanlage	○	●
Easy Connect System	○	●
Mechanischer Fahrersitz	●	–
Luftgefederter Fahrersitz	○	●
Tuner-Radio	●	–
CD/MP3 Radio	○	●
Schwingungsdämpfung	○	○
Eco-mode 25 km/h	○	○
Eco-mode 30 km/h	○	○
Handgas	○	○
Kontinuierlicher Ölfluss	○	○
Ölmengenverstellung der Zusatzhydraulik	○	○
Hydraulische Verriegelung des Anbaugeräts	○	○
Vorbereitung für elektrischen Anschluss an der Auslegerspitze	○	○
Druckloser Ölrücklauf	○	○
Arbeitsscheinwerfer	○	○
Heckscheibenheizung	○	○
Frontscheibengitter	○	○

● Standard ○ Option – Nicht erhältlich

**Die Motorleistung
optimal nutzen**



OPTIMAL ABGESTIMMTE LEISTUNG, SPARSAM IM VERBRAUCH

In jeden Teleskoplader muss ein passender **Motor eingebaut werden**, damit stets das optimale Drehmoment zur Verfügung steht: Zu wenig Leistung würde einen Verlust an Effizienz mit sich bringen, zu viel Leistung würde zu einer unnötigen Erhöhung des Kraftstoffverbrauchs führen.

Der MLT 625 ist mit einem 75 PS (55.4 kW) starken Kubota Motor mit 4 Zylindern und 3.3 Litern Hubraum ausgerüstet, entsprechend den Abgasnormen Stufe 3B / FT4*. Sein ausgezeichnetes Leistungsgewicht, das vom hydrostatischen Fahrtrieb perfekt beherrscht wird, trägt zu einer enormen Steigerung Ihrer Leistungsfähigkeit bei.

Immer die Bedeutung der Betriebskosten und den Schutz der Umwelt im Auge, hat MANITOU den Eco-Modus entwickelt. Mit diesem Modus lassen sich bei Straßenfahrt bis zu 20% Kraftstoff einsparen und außerdem werden die Geräuschemissionen um 2 dB, ohne Auswirkungen auf die Leistung, reduziert.

Ob beim Arbeitseinsatz oder auf der Straße: Dank des feinfühligem und extrem präzisen 2-stufigen Schaltgetriebes, erreichen Sie Fahrgeschwindigkeiten von bis zu 30 km/h.**

* FT4: Final Tier 4

** 30 km/h: optional in Abhängigkeit der Rechtsvorschriften des jeweiligen Landes

75 PS:

Mit seinen 75 PS ist Ihr MLT 625 im täglichen Einsatz sparsam im Verbrauch, weil er über ein ausgezeichnetes Leistungsgewicht verfügt.

2 Fahrstufen:

Mit dem hydrostatischen 2-Gang-Getriebe sind Sie flexibel und feinfühlig unterwegs. Der Gangwechsel erfolgt bei diesem Lastschaltgetriebe während der Fahrt am JSM® Joystick.

Schnell und
gut arbeiten



21 Sekunden:

Mit dem MLT 625 können Sie einen kompletten Umschlagszyklus in nur 21 Sekunden ausführen

4x4x4:

Allradantrieb und Allradlenkung = große Wendigkeit, mit der Sie verschiedenste Situationen meistern.

90 l/min:

In Verbindung mit dem JSM[®] und einer Förderleistung von maximal 90 l/min sorgt die Zahnradpumpe für schnelle und präzise Hydraulikbewegungen.

SIE WERDEN JEDE MENGE FREIZEIT HABEN

Zeit sparen, damit man sich den wesentlichen Dingen widmen kann, so lautet unsere Firmenphilosophie zum Thema Materialtransport. Konkrete Beispiele: die schnelle Ansteuerung der Hydraulikfunktionen und die einfache Bedienung des Teleskopladers.

Die Zahnradpumpe mit **90 l** Fördermenge bei **235 bar** sorgt für eine, bei dieser Maschinengröße erstaunlich schnelle, Ansteuerung der Hydraulikfunktionen. In Verbindung mit dem JSM® werden Sie Ihre Umschlagszyklen deutlich verkürzen.

Um noch schneller zu sein, hat MANITOU auf einfache Bedienbarkeit gesetzt. Durch das **intuitive und schnelle Handling** (JSM®, Bedienelemente ideal erreichbar) ist Ihre Maschine der bevorzugte Partner, wenn es um die Steigerung der Produktivität geht.

Die Wendigkeit ist Ihr wichtigster Trumpf!

Mit dem MLT 625 gelangen Sie in die kleinste Ecke Ihres Hofes. Die Allradlenkung, die kompakten Abmessungen Ihrer Maschine und der ausgezeichnete Wenderadius erleichtern die Ein- und Ausfahrt in Ihren Gebäuden. Zu Ihrer Produktivität und Sicherheit gehören Anbaugeräte, die auf die Leistungsfähigkeit Ihres Laders abgestimmt sind.

Das Zubehör, passend zu Ihren Aufgaben

Bei der Entwicklung unserer Lader werden die Anbaugeräte bestimmt, die Ihnen einen optimalen Nutzen erbringen sollen und die geltenden Normen erfüllen. Wählen Sie ein von MANITOU geprüftes Anbaugerät, die beste Wahl für Ihren MLT!



Multifunktions Greifschaufel



Leichtgutschaufel



Anbau Kehrmachine



Futtermischschaufel



Ballenzange Classic

ECHTES KNOW-HOW

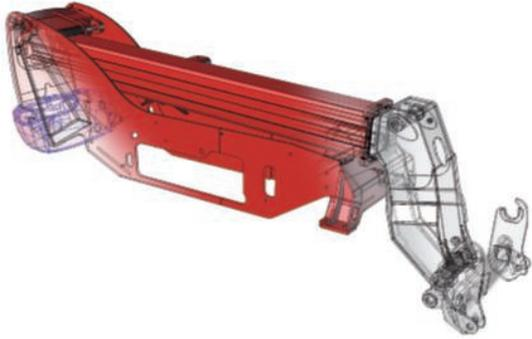

Unsere **Forschungs- und Entwicklungsabteilung**, in der über 200 Ingenieure und Techniker beschäftigt sind, ist seit **über 20 Jahren** auf die Entwicklung und Fertigung von Teleskopladern für die Landwirtschaft spezialisiert. Mit über 50 Patentanmeldungen haben wir unser Fachwissen im Bereich der Konstruktion von Rahmen und Ausleger mehr als dokumentiert und die Zuverlässigkeit und Langlebigkeit der Maschinen bewiesen. Umfangreiche Testverfahren sichern eine zuverlässige und hohe Qualität der Produkte, die nach Ihren Anforderungen und mit den modernsten Technologien gebaut werden.

Als Spezialist für die Landwirtschaft berücksichtigen wir bei der Entwicklung der Maschinen ihren Nutzungszyklus: Die Reifen, der Fahrantrieb, die Kabinenausstattung, die Arbeitshydraulik und das Kühlsystem wurden entsprechend ausgewählt und aufeinander abgestimmt. Sie nutzen deshalb **eine Maschine, die zu 100 % für den Einsatz in der Landwirtschaft bestimmt ist.**

RUNDUM SICHER

Ihre Arbeitsumgebung muss vor allem eins sein: sicher.

Durch die ausgezeichnete **Stabilität** des MLT 625 und die Überlastabschaltung können Sie mit aller Sicherheit Lasten bis zu **2.5 Tonnen** bewegen.

Eine zusätzliche **Sicherheit** wird erreicht durch den **Sitzkontaktschalter**, der die Fahrerpräsenz registriert. Der Teleskoplader wird zum Fahren erst freigegeben, wenn der Fahrer auf dem Sitz Platz genommen hat.

Durch ihre Konstruktion bietet Ihnen die Fahrerkabine höchsten **Schutz**. Sie erfüllt die Bestimmungen der **ROPS/FOPS*-Sicherheitsnormen**, denn sie bietet Überrollschutz und Steinschlagschutz: Im Falle einer Verformung des Fahrgastraums sind Sie so maximal geschützt.

Durch die große Scheibenfläche und der erhöhten Sitzposition haben Sie eine **360° Rundumsicht**, eine Garantie für Ihre eigene Sicherheit und die Ihrer Umgebung.

Die **automatische Parkbremse** verhindert das Wegrollen der Maschine, sobald sie in die Neutralposition schalten.



* ROPS: Überrollschutz
FOPS: Schutz vor herabfallenden Objekten

MANITOU SERVICE



Eine maßgeschneiderte Finanzierung, die **Ihr Budget schont**

Planen Sie den Kauf Ihres Staplers unbesorgt, indem Sie auf eine Finanzierungslösung von MANITOU* setzen!

Wir bieten Ihnen einfache Lösungen, die Ihrem Bedarf entsprechen und saisonal angepasst werden können. Wenn Sie eine schnelle Investition tätigen wollen, ohne dabei Ihre Liquidität zu belasten, wenden Sie sich an uns. Wir finden eine maßgeschneiderte Lösung für Sie, die Ihre Situation berücksichtigt.

* MANITOU FINANCE Angebote sind nur in bestimmten Ländern erhältlich.

MANITOU Wartungsverträge

2 unterschiedliche Wartungsverträge, die alle Ansprüche abdecken. Ihr Vorteil:

- Dauerhafte Funktionssicherheit Ihrer Maschine
- Sinkende Reparaturkosten durch regelmäßige Wartung
- Sachgemäße Ausführung der Arbeiten

- Lohnkosten
- Fahrtkosten

- Lohnkosten
- Fahrtkosten
- Teile und Schmiermittel



Garantieverlängerung



Mit **MANIPLUS** können Sie Ihren Garantieschutz um 12 oder 24 Monate verlängern.

EASY MANAGER

Eine einfache und flexible Flottenmanagement-Lösung (mit oder ohne Geolokalisation) für eine wirtschaftliche Verwaltung Ihres Fuhrparks. EASY MANAGER bringt Ihnen folgende Vorteile:

- Informationen über Ihren Fuhrpark in Echtzeit
- Vereinfachung und Optimierung der Wartungsarbeiten
- Mehr Effizienz und Sicherheit beim Fahrzeugeinsatz



MANITOU Ersatzteile

Durch die Verwendung von Original-Ersatzteilen können Sie darauf vertrauen, dass Sie langfristig die Leistungsfähigkeit Ihrer Maschine erhalten.

Ihr Vertragshändler hat Zugriff auf einen Lagerbestand von über 70 000 Artikeln, die in weniger als 24 Stunden in ganz Europa verfügbar sind (48 Stunden außerhalb Europas).



GEMEINSAM, DEN ÖKOLOGISCHEN FUSSABDRUCK REDUZIEREN



In der Branche der Flurförderzeugehersteller gibt es noch keine Standards zur Erfassung von Verbrauchswerten der Maschinen. Im Rahmen der gesellschaftlichen Verantwortung des Unternehmens sieht sich die MANITOU Group verpflichtet, seine Kunden klar und transparent über die Verbrauchsdaten sowie die CO₂ Emissionen ihrer Maschinen zu informieren und für die Auswirkungen, die sich bei der Nutzung der Maschinen auf die Umwelt ergeben, zu sensibilisieren. Um aussagekräftige Daten bereitstellen zu können, werden das Verbrauchsverhalten und die CO₂-Emissionen nach bestimmten Messverfahren ermittelt. Um die Richtigkeit garantieren zu können wurde die UTAC* mit der Überwachung des Prüfverfahrens und der Prüfung beauftragt.

NACHHALTIGE LÖSUNGEN

Als die Referenz für Flurförderzeuge sehen wir uns verpflichtet, innovative Lösungen anzubieten, die sicher, effizient und nachhaltig sind. Heute und morgen.

GEMEINSAM

Die MANITOU Group möchte Sie bei der Verbrauchsreduzierung unterstützen und gemeinsam mit Ihnen die CO₂ Bilanz verbessern.

TRANSPARENZ

Wir informieren Sie über den Verbrauch und die Emissionen unserer Maschinen mit verschiedenen Mitteln. (Aufkleber, Computersimulation, iPad-Anwendung,...).

DAS PRÜFPROTOKOLL

Die Verbrauchsmessungen erfolgen anhand von typischen Anwendungen eines Teleskopladers: Arbeiten mit Palettengabel, Schüttgutverladung, Leerlauf und Straßenfahrt.



ZERTIFIZIERTE DATEN

Um das Konzept bzw. das Messverfahren der MANITOU Group zu überprüfen und um Sicherheit über die Richtigkeit der Daten zu erhalten, wurde die Zertifizierung an ein unabhängiges, anerkanntes Institut übertragen.



Kalkulieren Sie Ihren Verbrauch
<http://reduce.manitou.com>



*UTAC: (Technische Union für die Automobile, Motorrad- und Fahrradindustrie) ist der technische Dienstleister in Frankreich für die Zulassung von Fahrzeugen, bei der Europäischen Kommission und den vereinten Nationen anerkannt.

MLT 625-75 H

Heben	
Max. Tragkraft	2500 kg
Max. Hubhöhe	5.90 m
Ausbrechkraft an der Schaufelkante (ISO 8313)	4205 daN
Dauer ohne Hublast	
Heben	7.3 s
Senken	4.95 s
Teleskop ausfahren	5.2 s
Teleskop einfahren	3.7 s
Ankippschwindigkeit	3.2 s
Auskippschwindigkeit	3.2 s
Bereifung 12.0-18 12 PR	
Betriebsbremse hydraulische Ölbad-Lamellenbremse	
Motor KUBOTA STAGE III B / FINAL TIER 4	
Typ V3307-DI-T-E4B	
Hubraum 4 Zyl. - 3331 cm ³	
Leistung 75 PS/55.4 kW Turbo	
Max. Drehmoment 265 Nm	
Einspritzung direkt	
Kühlsystem Wasser	
Zugkraft unter Last 3240 daN	
Fahrtrieb hydrostatischer	
Fahrrichtungsschalter elektrohydraulisch	
Vorwärts- und Rückwärtsgänge 2/2	
Max. Fahrgeschwindigkeit 30 km/h (kann je nach gesetzlichen Bestimmungen abweichen)	
Lenkung Allradlenkung - 3 Lenkungsmodi	
Steuerung JSM® Joystick - EN 15000 KONFORM	
Hydraulik	
Pumpe Zahnradtyp mit Strömungsteiler 90 l/min - 235 bar	
Behälter	
Kühlsystem	12 l
Motoröl	11.2 l
Hydrauliköl	115 l
Kraftstoff	63 l
Eigengewicht (mit Gabel) 4932 kg	
Abmessungen	
C. Mitte Vorderrad bis zum Gabelträger	0.99 m
B. Radstand	2.30 m
I. Mitte Hinterrad bis Rückseite	0.60 m
D. Gesamtlänge	3.89 m
G. Bodenfreiheit	0.38 m
J. Kabinenbreite	0.79 m
F. Spurbreit der Vorderachse	1.50 m
W. Gesamtbreite	1.81 m
U1. Gesamthöhe	2.00 m
Gabelzinken Standard (Länge x Breite x Stärke)	1200 x 125 x 45 mm
Wenderadius	3.31 m
Geräuschemissionen	
Innenschallpegel (LpA)	76 dB
Außenschallpegel (LwA)	104 dB
Vibrationswert an Händen/Armen	<2.50 m/s ²

Lastdiagramm Prüfverfahren EN1459 B

Maschine auf Rädern mit Gabelzinken

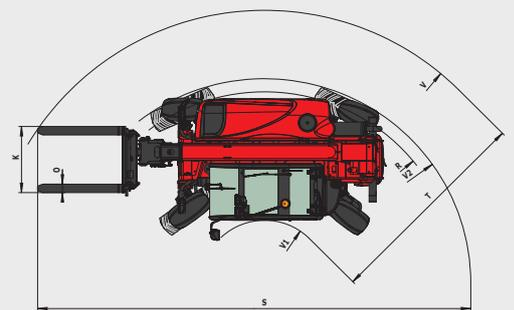
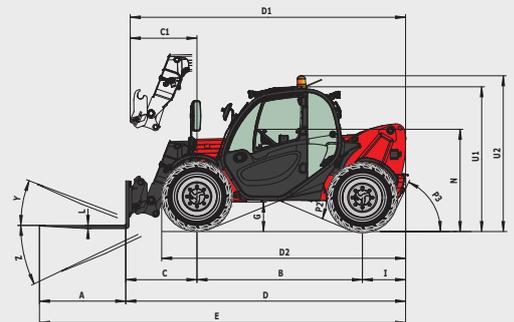
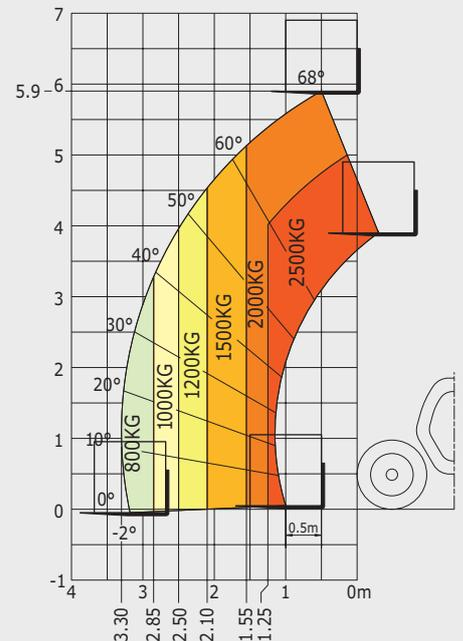

mm	D2 3393	K 1015	S 6531	W 1814
A 1200	E 5094	L 45	T 3475	Y 12°
B 2300	F 1500	N 1398	U1 2000	Z 117°
C 991	F1 1500	O 125	U2 2167	
C1 928	G 378	P2 45°	V 4240	
D 3894	I 603	P3 65°	V1 765	
D1 3831	J 797	R 3033	V2 3310	

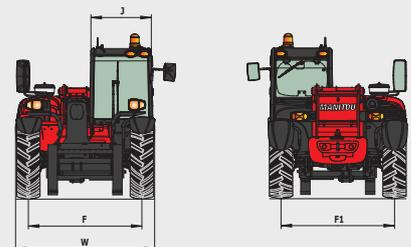

Dieser Prospekt enthält die Beschreibung der Ausführungen und möglichen Konfigurationen von MANITOU-Produkten, die sich in ihrer jeweiligen Ausrüstung unterscheiden können. Die in diesem Prospekt dargestellten Ausrüstungen können je nach Ausführung zur Grundausstattung oder zur Sonderausrüstung gehören oder nicht erhältlich sein. MANITOU behält sich das Recht vor, die beschriebenen und dargestellten Spezifikationen jederzeit und ohne Vorankündigung zu ändern. Die angegebenen Spezifikationen sind für den Hersteller nicht bindend. Für weitere Einzelheiten wenden Sie sich bitte an Ihren MANITOU-Händler. Das Dokument ist vertraglich nicht bindend. Die Darstellung der Produkte ist vertraglich nicht bindend. Die Liste der Spezifikationen ist nicht erschöpfend. Die Logos sowie das visuelle Erscheinungsbild des Unternehmens sind Eigentum von MANITOU und dürfen ohne Genehmigung nicht verwendet werden. Alle Rechte vorbehalten. Die Fotos und Zeichnungen in dieser Broschüre dienen nur zur Information und als Anhaltspunkt. MANITOU BF SA - Aktiengesellschaft mit Aufsichtsrat - Firmenkapital: 39 547 824 Euro - 857 802 508 RCS Nantes



Ihr **Manitou-Händler:**



Firmensitz:
B.P. 249 - 430 rue de l'Aubinière - 44158 Ancenis Cedex - Frankreich
Tel.: 00 33 (0)2 40 09 10 11 - Fax : 00 33 (0)2 40 83 36 88
www.manitou.com



facebook.com/manitou.official